

**TSC集成材別注品(無塗装)**

**見積・発注** シート 担当者

お客様名	取扱店名
納入先	現場名
受取人	TEL

L寸法	W寸法	T寸法	数量	単価

材種( )

特記事項

<p>特記事項</p>
-------------

小口配送の場合、別途送料をお願いしております。



TSC集成材 ロフトハシゴ

見積・発注 シート 担当者

お客様名	取扱店名
納入先	現場名
受取人 TEL	

木製 クリア塗装 (付属品:SSパイプ1本、ゲンコツ2個、フック2個、手摺2本、ゴム足2個)

- LT-2100 定価/¥52,000 8段 階高:2,100mm
- LT-2400 定価/¥58,600 9段 階高:2,400mm
- LT-2700 定価/¥72,000 10段 階高:2,700mm

木製 (付属品:SSパイプ1本、ゲンコツ2個、フック2個、手摺2本、ゴム足2個)

特注品

階高を指定してください ( )mm

塗装 有・無 ( )色

追加品

- 金具セット(パイプ1本、ゲンコツ2個、フック2個)( )セット
- SSパイプ( )本  ゲンコツ( )個  フック( )個
- 手摺( )本  ゴム足( )個

作成には3日から6日かかります。

希望納期

月

日 着

特記事項

塗装(着色塗装)はあらゆる色に対応いたします。まずはお問い合わせください。

TSC集成材加工品

見積・発注 シート 担当者

お客様名	取扱店名
納入先	現場名
受取人	TEL

加工法、加工内容をご記入下さい。※面取り部は二重線等でご指示下さい。  
 ※コーナーRの場合、Rのサイズを「R=100」のようにご指示下さい。

■平面図











Large grid area for drawing the plan view of the material.

枚数 \_\_\_\_\_

L寸法	mm	W寸法	mm	T寸法	mm
-----	----	-----	----	-----	----

材種( ) 塗装 有 ・ 無 ( )

面取り形状 に、チェックを入れ、( )内に面取り寸法をご記入ください。

- |  |   |  |  |  |
|--|---|--|--|--|
| <input type="checkbox"/> 上角面 ( )c<br> | <input type="checkbox"/> 上下角面 ( )c<br> | <input type="checkbox"/> 上R面 ( )R<br> | <input type="checkbox"/> 上下R面 ( )R<br>     | <input type="checkbox"/> ボーズ面<br> |
| <input type="checkbox"/> TSCギンナン面<br> | <input type="checkbox"/> TSCひょうたん面<br> | <input type="checkbox"/> TSCさじ面<br>   | <input type="checkbox"/> 斜めカット面(テーバー面)<br> | <input type="checkbox"/> 甲丸面<br>  |

塗装(着色塗装)はあらゆる色に対応いたします。まずはお問い合わせください。

TSC集成材 Rアーチ枠

見積・発注 シート 担当者

お客様名	取扱店名
納入先	現場名
受取人	TEL

半円型

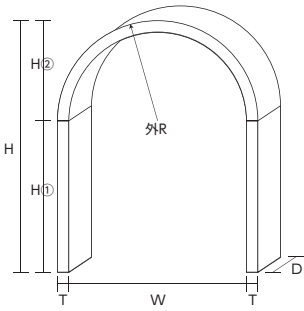

アール型

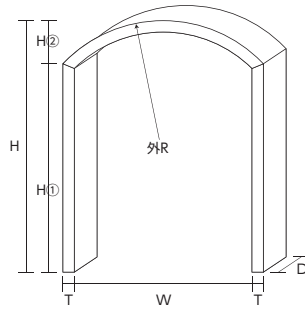

コーナーアール型

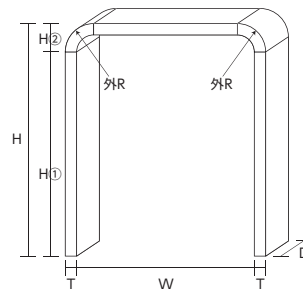

丸型

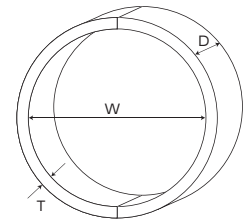

材種 ( ) 塗装 有 ・ 無 ( )

寸法

W	H	H①	H②	R	D	T
枠内々寸法	高さ	直材	矢高	外アール	見込み	厚み
mm	mm	mm	mm	mm	mm	mm

※ボルトジョイント希望時は厚み25mm以上が必要です。

特記事項

Grid area for special notes.

MEMO

